

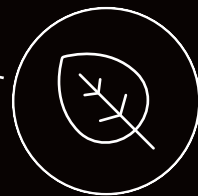

Când eficiența consumului de combustibil se îmbină cu performanța înaltă.

Noua anvelopă Conti EcoRegional – concepută să reducă consumul de combustibil și emisiile de CO₂.

- › Rezistență minimă la rulare datorită noii formule de compuși și procesului special de producție, generând economisirea combustibilului și reducerea emisiilor de CO₂
- › Aderență maximă și manevrabilitate de top în orice condiții de vreme datorită profilului robust al benzii de rulare, conceput pentru drumurile regionale
- › Kilometraj crescut datorită formulei echilibrate de compuși
- › Structura rafinată a profilului pentru uzură uniformă



Soluția pentru economisirea combustibilului în operațiuni mixte, regionale și lungi.

Spuneți da reducerii costurilor pentru combustibil și a emisiilor de CO₂.

Transportați mărfuri pe rute regionale sau lungi? Un program zilnic cu opriri nenumărate pentru livrări, trafic aglomerat și drumuri șerpuite și prost întreținute? Atunci noi vă putem ajuta măcar cu reducerea costurilor și a emisiilor. De aceea am dezvoltat noua **Conti EcoRegional**. Cu un design al benzii de rulare conceput doar pentru operațiuni regionale, această anvelopă oferă aceeași performanță plină de energie ca și renumita Conti Hybrid. Având un proces de producție special și o formulă nouă de compuși ce generează rezistență scăzută la rulare, aceasta va reduce consumul de combustibil și amprenta de carbon.

Conti EcoRegional HS3

Mergând în direcția potrivită

Lucrurile bune durează: Procesul de producție Diamond, pentru rezistență redusă la rulare

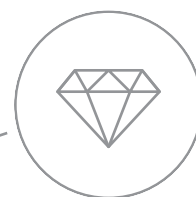

Producerea unei anvelope foarte bune este precum gătitul unei mese foarte bune. Ai nevoie de trei lucruri pentru a reuși: o rețetă bună, ingrediente de calitate și timpul necesar pentru a le găti. De aceea, pentru a scădea rezistența la rulare a **Conti EcoRegional HS3**, am folosit **Conti Diamond Technique** – un proces rafinat de producție pentru anvelopele de camion. Mottoul: „lucrurile bune durează” - care se aplică la durata mare de timp pentru formarea diamantului - se referă la faptul că anvelopele Conti EcoRegional sunt vulcanizate la temperaturi relativ scăzute, ceea ce înseamnă că durează mai mult. În combinație cu formula specială de compuși, folosită și la Conti Hybrid HS3, aceasta oferă diferitelor ingrediente

cum ar fi polimerii și particulele de carbon timp suficient să reacționeze și să se lege mai eficient. Rezultă mai puțină fricțiune internă în material atunci când camionul circulă pe drum. Prin urmare se acumulează mai puțină căldură și se reduce rezistența la rulare. Scad consumul de combustibil și emisiile.

Tot ce vă trebuie pentru performanță înaltă pe drumurile regionale: Designul benzii de rulare pentru puntea de direcție

Design îmbunătățit al suprafeței pentru aderență maximă pe carosabil umed, uzură uniformă și kilometraj ridicat

Striațiile de adâncime maximă la 50% din lățimea nervurii minimizează uzura inegală și îmbunătățesc deplasarea apei pentru performanțe îmbunătățite pe carosabil umed

W-groove de generație nouă în nervura externă pentru mai puține fisuri*

* disponibil în 315/70 R 22,5 & 385/55 R 22,5

Conti EcoRegional HD3

Conducând viitorul

Reducerea consumului de combustibil și a emisiilor este mai simplă ca niciodată:
Elementul revoluționar al benzii de rulare pentru puntea propulsoare



Pentru a îmbunătăți eficiența și a reduce emisiile de CO₂ am dezvoltat o formulă inovatoare pentru **noul Conti EcoRegional HD3** care oferă un echilibru fără precedent între kilometrajul pneului și rezistența la rulare pe drumurile regionale. Am folosit un material de umplere inovator care asigură interacțiunea optimă cu polimerii din formula cauciucului și le permite să se fixeze mai ferm de acesta. Dar formula conține de asemenea și un polimer nou care are proprietăți de fixare mai bune ce ajută la

conectarea mai eficientă cu elementele materialului de umplere. Rezultatul este o legătură optimă între ingredientele formulei, creându-se mai puțină fricțiune interioară. Acest lucru duce la o rezistență la rulare mai scăzută. În final, acesta este un beneficiu nu doar pentru portofel, ci și pentru mediu.

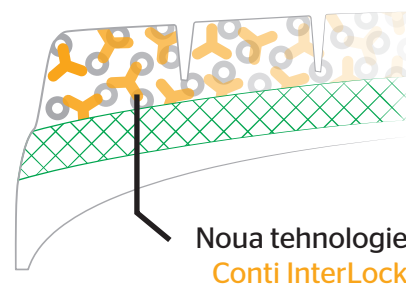

Noua tehnologie
Conti InterLock

Nu schimba niciodată un sistem funcțional: Renumitul design al benzii de rulare pentru drumuri regionale

Drumurile regionale necesită manevrabilitate, aderență și kilometraj deosebit de mare din partea anvelopelor tale. Din acest motiv, când am creat Conti EcoRegional HD3, am adoptat modelul benzii de rulare al renumitului Conti Hybrid HD3 pentru a vă oferi performanță maximă pe drumuri

șerpuite și deluroase. Acestea fiind spuse, cu noua formulă optimizată pentru rezistența la rulare, banda de rulare e identică, dar diferită. Menținerea performanței, reducând în același timp consumul de combustibil și emisiile de CO₂, a devenit mai ușoară.

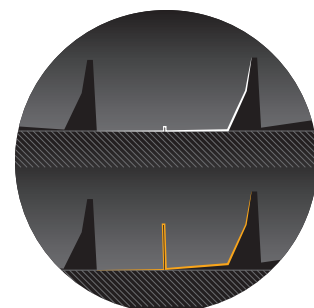

Designul blocului reduce uzura micșorând suprafața de contact pentru un kilometraj crescut semnificativ

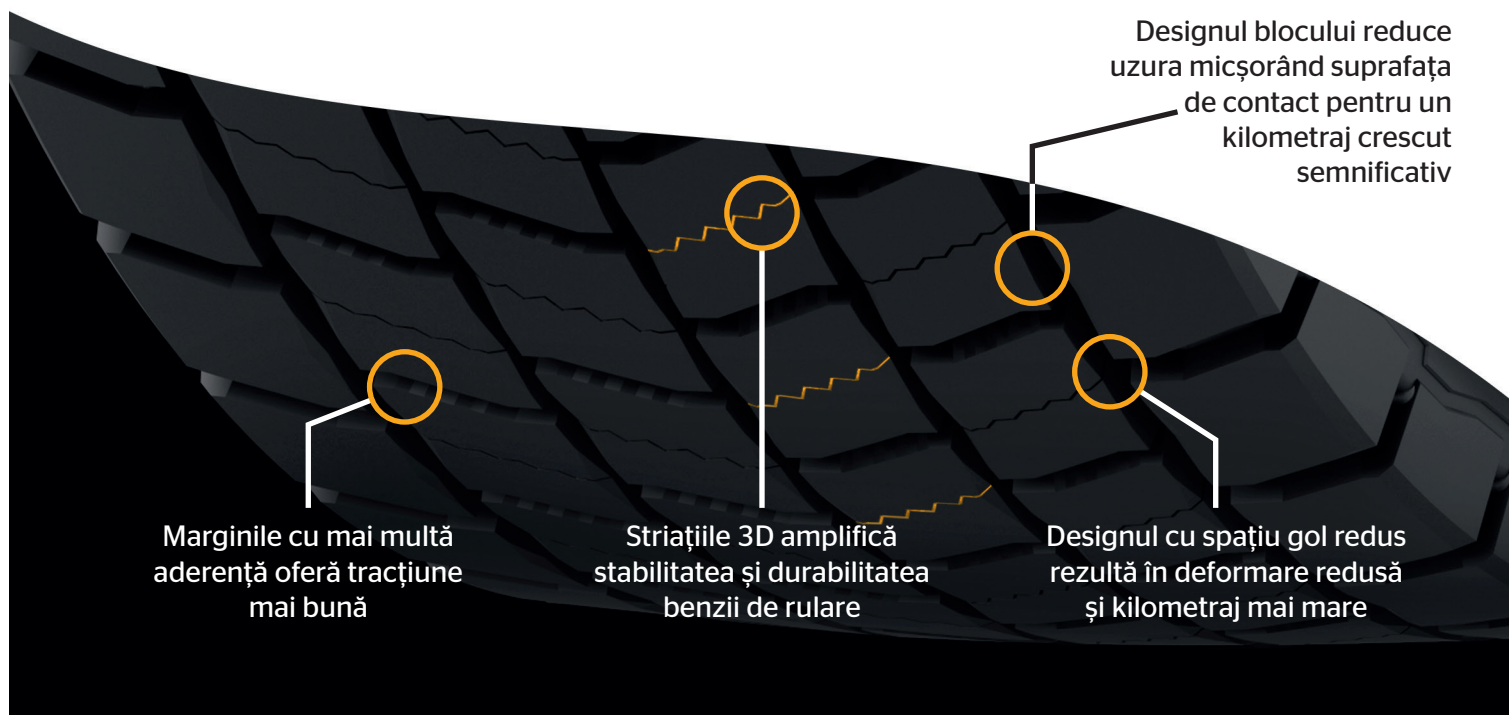

Marginile cu mai multă aderență oferă tracțiune mai bună

Striațiile 3D amplifică stabilitatea și durabilitatea benzii de rulare

Designul cu spațiu gol redus rezultă în deformare redusă și kilometraj mai mare

Afacerea dvs. Alegerea dvs.

Vă ajutăm să faceți o alegere.



Conti EcoRegional HS3

Dimensiunea anvelopei	LI/SI	M+S						
315/70 R 22.5	156/150 L (154/150 M)	•	•	C	B	◀	70 dB	•
315/80 R 22.5	156/150 L (154/150 M)	•	•	C	B	◀	70 dB	•
295/80 R 22.5*	154/149 M	•	•	C	B	◀	70 dB	•
385/55 R 22.5	160 K (158 L)	•	•	C	B	◀	71 dB	•
385/65 R 22.5	164 K	•	•	C	B	◀	71 dB	•



Conti EcoRegional HD3

Dimensiunea anvelopei	LI/SI	M+S						
315/70 R 22.5	154/150 L (152/148 M)	•	•	C	C	◀	73 dB	•
315/80 R 22.5	156/150 L (154/150 M)	•	•	C	C	◀	73 dB	•
295/80 R 22.5*	152/148 M	•	•	C	C	◀	73 dB	•

* Disponibil din trimestrul 4 al 2020

🔊 Disponibil și ca anvelope inteligente, prevăzute deja cu senzori din fabrică

<https://www.conti-online.ro/camioane>

Pregătiți-vă pentru viitor făcând alegerile corecte astăzi
UE a introdus noi regulamente privind emisiile de CO₂ pentru producătorii de camioane. Acestea nu se aplică actualmente operatorilor de flote, dar reglementări suplimentare privind emisiile sunt așteptate să apară în curând. Aflați mai mult:
www.conti-truck-tires.com/vecto